

Durian4の背景と事例

2007. 5. 31.
株式会社シンメトリック
坂田和敏

社名：株式会社シンメトリック

設立：2001年12月20日

資本金：1,000万円

代表取締役：坂田 和敏

事業内容：

- (1) Webシステムにおける、Java製品の企画、開発、提携先との共同開発及び受託開発
- (2) Webシステム開発を支援するツール及びミドルウェアの企画、開発、販売、OEM供給
- (3) 携帯電話インターネットサービスにおけるマーケティング及びキャンペーンサイトの企画、開発、運用

製品の系譜

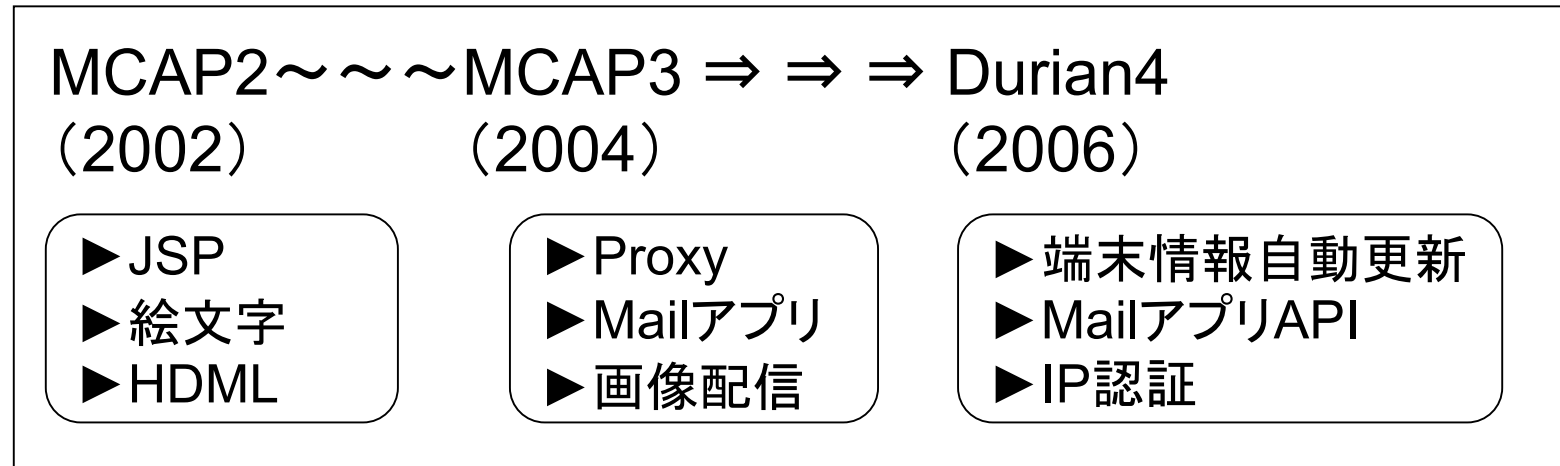

製品コンセプト

- 変換するコンテンツに特別なタグや記述法を必要としないこと
- 変換するコンテンツに制限を設けないこと
- 変換は全て自動で行われること
- 変換、差換、実装の3つのレベルを選択できること
- 設定は全て管理ツールからできること

Durianはなぜ必要か？

- レイアウト変換
 - div→p, div→pr, table→br/text, color→hex
 - html対応, checkbox, selectbox
- 端末情報自動取得(70属性以上)
- ユーザーID取得統一API
- 端末情報取得統一API
- mailto記法統一
- ezキャッシュ unHIT
- SB 3GC/SSL時の絵文字記法
- Docomo SSL リダイレクト仕様
- formにおける記号の扱い
- 画像フォーマット、サイズ調節
- etc...

システム構成図

Filter型

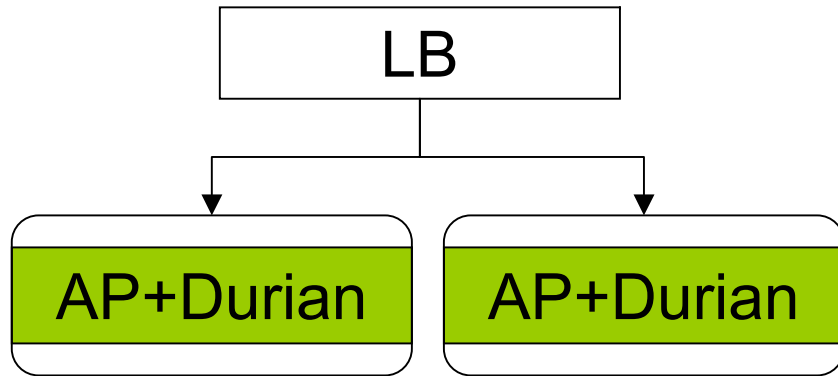

- 安定性高
- ネットワーク影響なし
- 負荷分散対応容易
- URL、パス影響なし
- 組込みアプリケーション適用

Proxy型

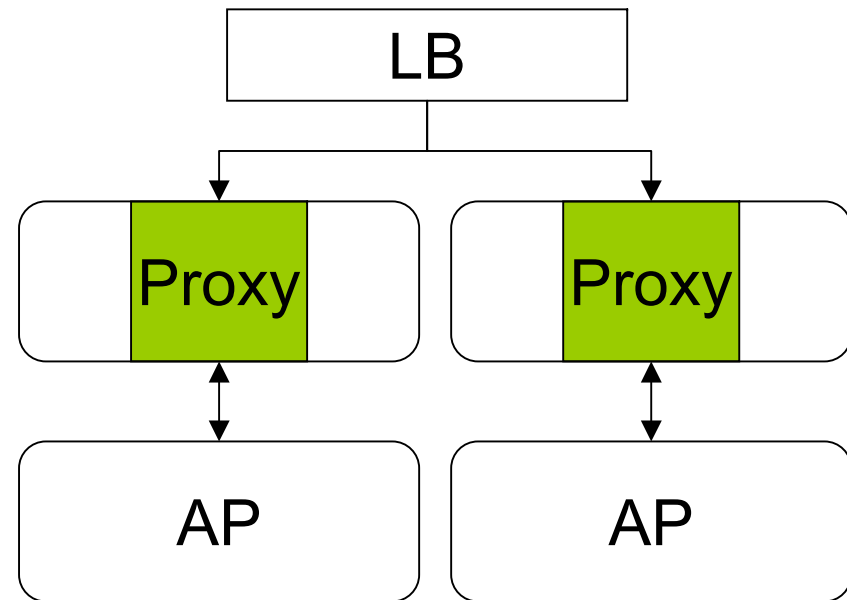

- プラットフォーム自由
- 複数ドメイン使い分け
- 既存アプリケーション変更不要

事例紹介① 大手コンビニエンス キャンペーンシステム

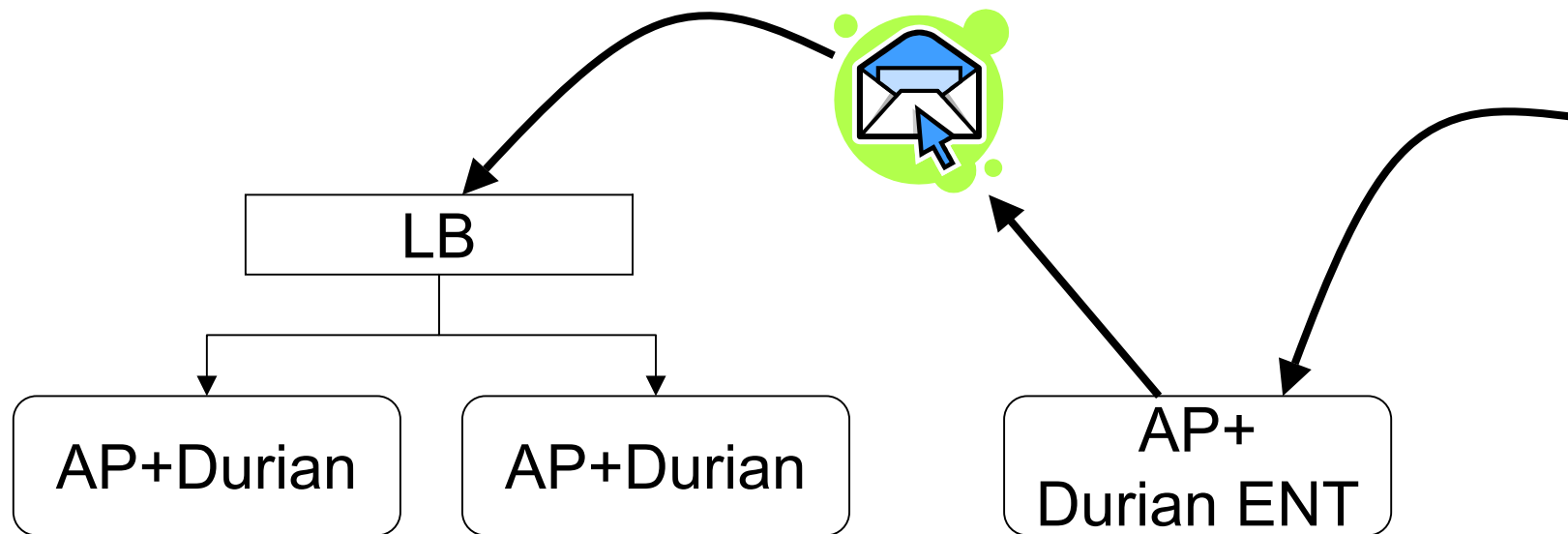

- 空メールによる誘導&メール登録
- 全キャリア対応キャンペーンシステム
- デジタルプレミアムDL
- 画像変換
- HTML画面の差換えによる繰り返し利用
- 1キャンペーン3DAY構築
- キャンペーン規模 2週間 3~30万人

事例紹介②

業態	アプリケーション、特徴など
メガネチェーン(F)	メール連動モバイル会員証、メルマガ発行
キャリアCD販売(F)	CD/DVD販売、メール送信、カード&キャリア決済
コンビニL社(PI)	レジ連動インスタントくじ付キャンペーン、アンケート、PC対応
恒陽社(FPI)	エンターテイメント、マルチメディアDL (Flash, Movie, 着メロ, 着うた, 画像)
製品販売(F)	ポータルサイトパッケージ携帯対応、アプリケーション組込OEM
某政党(FI)	ニュース配信、議員候補者プロフィール、選挙速報、着声

URL

➤ 株式会社シンメトリック

<http://www.symmetric.co.jp>



➤ ドリアンテック

<http://durian.symmetric.jp>

